

Identificazione SPID/CIE/eIDAS

Documentazione descrittiva del servizio di
identificazione digitale SPID/CIE/eIDAS

Versione 1.0 ottobre 2023



Sommario

Descrizione	3
Dettagli della fornitura	3
Sicurezza delle informazioni e Privacy	4
Crittografia	4
Gestione della capacità elaborativa e backup	5
Servizio di assistenza tecnica e supporto.....	5

Descrizione

Il Servizio “Sistema di identificazione digitale SPID/CIE/eIDAS” distribuito da Visura consente di integrare e rendere conforme alle vigenti regolamentazioni il processo di autenticazione alle piattaforme che prevedono, per l’accesso ai portali delle PA (compresi gli Ordini Professionali), l’utilizzo dei sistemi standard SPID e CIE. Il Sistema di identificazione digitale può essere implementato sulle piattaforme di servizio adottate dal cliente per la fornitura di servizi dedicati ai propri iscritti. Ciò consente di variare il paradigma di autenticazione passando dalla classica operazione di login con user name e password ad un sistema di strong authentication SPID/CIE/eIDAS.

Le piattaforme Visura su cui il servizio può essere abilitato sono:

- a) portale per la formazione professionale (isiformazione.it)
- b) portale per la pubblicazione dell’Albo Professionale (Dataweb)
- c) portale per la gestione dell’Albo Professionale Forense (Sfera)
- d) portale web istituzionale dell’Ente e) portale per i pagamenti WebPA

Il servizio distribuito da Visura è sviluppato da un partner accreditato presso AgID come soggetto aggregatore di pubblici servizi per l’accesso tramite SPID e risulta in esercizio già per alcune centinaia di Pubbliche Amministrazioni.

Dettagli della fornitura

Il Servizio distribuito da Visura consiste in un componente applicativo integrabile nelle applicazioni già utilizzate dal Cliente, realizzato con tecnologie Microsoft, meglio descritto di seguito.

Le attività connesse all’implementazione del Servizio sono sinteticamente:

- Censimento delle applicazioni su cui abilitare l’autenticazione;
- Censimento dell’Ente per l’accesso al sistema di autenticazione SPID e CIE e eIDAS;
- Realizzazione del metadata da esporre al sistema di autenticazione;
- Definizione dei parametri di accesso al servizio di autenticazione;
- Gestione dell’infrastruttura di erogazione e della componente gestione applicativa.

L'architettura del sistema prevede la possibilità di un accesso delle Applicazioni Visura tramite una chiamata applicativa che si rappresenta in una pagina web il cui layout verrà predisposto in base alla configurazione specifica per l'applicazione chiamante e il Cliente di Riferimento. In particolare, è possibile specificare quali Sistemi di Autenticazione saranno attivi (previste tutte le possibili combinazioni) ed un sintetico testo che richiama all'applicazione Visura e all'Ente di riferimento. La pagina sarà rappresentata attraverso lo standard dei portali delle Pubbliche Amministrazioni "Design Italia" di AgID

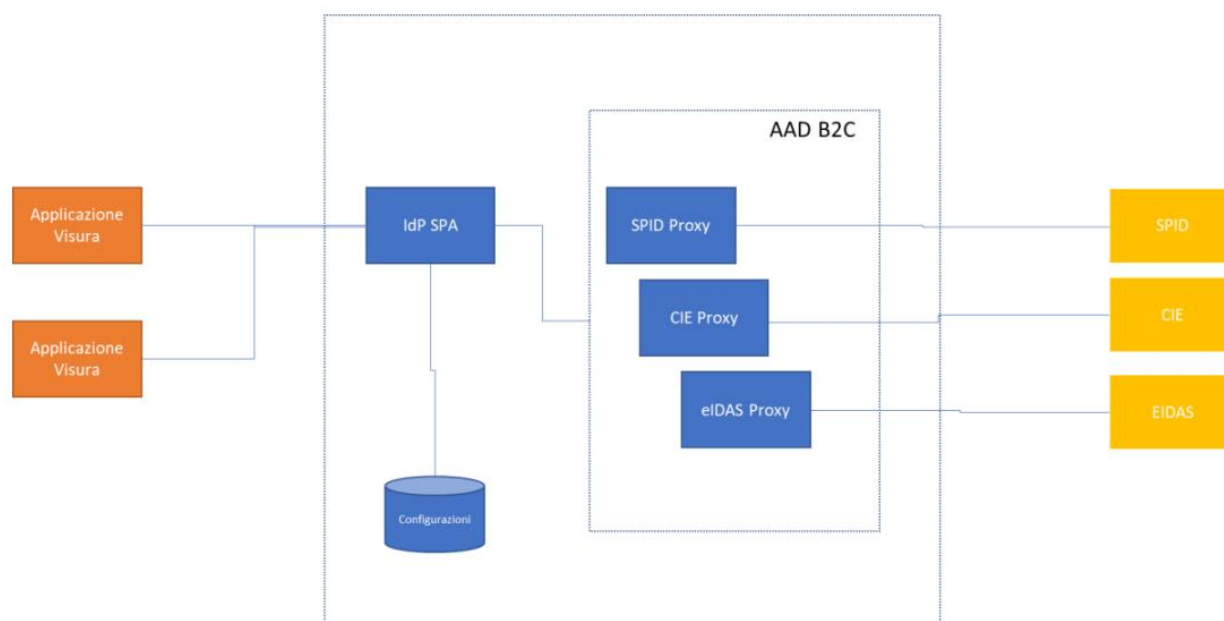

Sicurezza delle informazioni e Privacy

Crittografia

Nell'ambito della sicurezza informatica la crittografia rappresenta uno strumento fondamentale che viene utilizzato non solamente per proteggere i dati, archiviati o in transito, da accessi non autorizzati, ma anche e soprattutto da divulgazioni accidentali che potrebbero avvenire per imperizia degli utenti che trattano le informazioni, furto, smarrimento dei device o altro evento infausto.

A tal fine il servizio è sottoposto a procedure di sicurezza per la protezione dei dati, del supporto che archivia i dati (storage) e delle macchine virtuali che ospitano l'applicazione.

Gestione della capacità elaborativa e backup

Visura monitora costantemente la capacità elaborativa dell'intera infrastruttura dedicata al fine di garantire sempre che le risorse siano adeguate ai livelli di servizio richiesti dal cliente. Raccoglie eventuali segnalazioni da parte dei clienti per rilevare situazioni di criticità e mette in atto adeguate azioni, di cambiamento applicativo, infrastrutturale o organizzativo per garantire una capacità elaborativa sempre performante.

Visura inoltre identifica nella protezione dei dati e nella disponibilità degli stessi uno dei valori principali da garantire e perseguire. Per tale ragione l'azienda monitora tutte le fasi elaborative e di archiviazione, con l'obiettivo di assicurare la massima efficienza dei sistemi e la disponibilità degli stessi. Il backup dei dati rappresenta la sicurezza che il dato può essere protetto e reso disponibile, integro per le funzionalità erogate. Una adatta politica di backup garantisce di minimizzare o eliminare eventuali perdite di dati a seguito di incidenti o malfunzionamenti dei sistemi di elaborazione. Il servizio utilizza infrastrutture di erogazione ad alta disponibilità, che possono agevolmente gestire situazioni di disastro. L'infrastruttura cloud di riferimento consente di scalare facilmente per adattarsi alle mutevoli esigenze elaborative, fornisce funzionalità di ridondanza geografica su siti Europei con tempi di copia dei dati pressoché nulli oltre che permettere una profilatura e logging degli accessi per tutti gli utenti compresi gli amministratori.

Servizio di assistenza tecnica e supporto

Il nostro servizio di assistenza tecnica è strutturato per dare il proprio supporto in tutte le fasi di gestione del servizio, dalla configurazione raccogliendo e analizzando le specifiche esigenze manifestate dal cliente fino alla messa in esercizio dei componenti necessari

- Gestione e configurazione dello spazio di archiviazione su Data Center
- Analisi e supporto su identificazione dati da archiviare
- Configurazione software di gestione e trasmissione dati
- Configurazione sistema di crittografia con conservazione password
- Monitoraggio costante dell'efficienza dei backup effettuati e supporto per la risoluzione di eventuali problematiche e malfunzionamenti
- Supporto per il recupero e il ripristino dei dati
- Supporto e ripristino di singoli file in caso di necessità secondo le limitazioni dettagliate in offerta economica.